

2008 SILVER ACCESSORIES CONTEST

—Creaties van zilverklei—



旅 “Reizen”

Wedstrijd thema —

Thema Concept:

Beeld je ideeën en indrukken van “Reizen” uit met Art Clay Silver. Visualiseer je herinneringen, een droomvakantie of wat dan ook rond het thema “Reizen”!
Als je een origineel sieraad mee neemt op vakantie, wat is het dan? Iets dat de reis leuker maakt of accessoires die je draagt tijdens je vakantie?

■ DOEL

Met deze wedstrijd kunnen deelnemers de wereld hun onbegrensde ideeën tonen die zij met creativiteit en plezier uiten in werk met Art Clay Silver. Jullie inzendingen zullen mensen laten zien dat iedereen kan werken met Art Clay Silver! We verwachten dat de inzendingen dit jaar uniek en origineel zullen zijn!

■ WEDSTRIJDREGELEMENT

Deelnemers: alle personen die als hobbyist, als kunstenaar of als professioneel instructeur met Art Clay Silver werken.

Materiaal: de inzendingen moeten hoofdzakelijk van Art Clay Silver gemaakt zijn, het is wel toegestaan om ook ander materiaal te gebruiken.

Ontwerp: ontwerpen moeten origineel zijn en daadwerkelijk gemaakt met Art Clay Silver al dan niet in combinatie met andere materialen. Het thema “Reizen” moet terugkomen in de creatie.

Verder: het ontwerp dat wordt ingezonden mag niet ingestuurd zijn naar een andere wedstrijd of al eerder zijn verkocht.

■ **Category:**

Categories	Remarks	Size limitation
<p>RINGS (ringen)</p>	<p>Een ring. Enkel of meerbands. ** Please have it / them in ready-to-wear condition. Zorg er voor dat de ring direct gedragen kan worden en dus is voorzien van de nodige founituren.</p>	
<p>ACCESSORIES (accessoires)</p>	<p>Modeaccessoires, zoals bijvoorbeeld een hanger of een broche. ** Please have it / them in ready-to-wear condition. Zorg er voor dat de ring direct gedragen kan worden en dus is voorzien van de nodige founituren.</p>	<p>Inzendingen voor de categorieën RINGS, ACCESSORIES en COORDINATED ACCESSORIES moeten binnen de volgende afmeting vallen: 30×30×20 cm.</p>
<p>COORDINATED ACCESSORIES (gecombineerde accessoires)</p>	<p>Deze inzendingen bestaan uit meerdere accessoires die samen een <u>serie</u> vormen (hanger met bijpassende armband en oorbellen). Accessoires die een stel vormen, zoals bijvoorbeeld oorbellen, worden als één inzending gezien en dienen derhalve te worden ingestuurd in de categorie Accesories. ** Please have them in ready-to-wear condition Zorg er voor dat de ring direct gedragen kan worden en dus is voorzien van de nodige founituren.</p>	<p>* Plaats uw ontwerp niet in een soort displaykastje of decoratieve doos want anders zal het in de categorie OBJECT / DECORATIEF STUK worden geplaatst.</p>
<p>FRAMED DECORATION (ingelijste creatie)</p>	<p>Een enkele creatie of een aantal creaties in een lijst.</p>	<p>Inzendingen voor de categorieën INGELIJSTE CREATIE en OBJECT / DECORATIEF STUK moeten binnen de volgende afmeting vallen: 70×70×70 cm.</p>
<p>OBJECT/ DECORATIVE ORNAMENT (object/ creatief stuk)</p>	<p>Elk ontworpen abstract ontwerp dat niet in een van de bovenstaande categorieën past. De onderdelen van het ontwerp worden bij voorkeur aangeleverd op een standaard en in een soort displaykastje zodat ze bij elkaar blijven. Als een ontwerp in een lijst of displaykastje wordt ingezonden voor de categorie OBJECT/ DECORATIVE ORNAMENT zullen de onderdelen als één inzending worden beschouwd.</p>	<p>* Als een inzending voor de categorie INGELIJSTE CREATIE en OBJECT / DECORATIEF STUK ingelijst is of in een glazen displaykastje zit, zorg er dan voor dat uw creatie klaar is om op te hangen. Alle ingelijste werken zullen worden hangen d tentoongesteld worden.</p>
<p>Silver Overlay</p>	<p>Let op: alle inzendingen die een combinatie van porselein en zilverklei bevatten zullen automatisch binnen deze categorie vallen. Ook wanneer u deze heeft opgegeven voor een andere categorie zal beoordelingscommissie de inzending automatisch overhevelen naar deze categorie.</p>	<p>De inzending mag een maximale maat hebben van 30x30x20cm.</p> <p>De inzendingen kunnen decoratieve ornamenten zijn maar behoren binnen de aangegeven maatvoering te vallen.</p>

■ **PRIJZEN (zie schema)**

Name of awards	Winner(s)	Prize (in JP¥)
Aanmoedigingsprijs van het Japanse Ministerie van Onderwijs, Cultuur, Sport, Wetenschap en Technologie	1	¥300,000 (€ 1950,-)
Aanmoedigingsprijs van JALD *The Japan Association for Leisure and Culture Development	1	¥100,000 (€ 650,-)
Art Clay Club Chairman's-prijs	1	¥100,000 (€ 650,-)
Prijs voor een Uitmuntende Prestatie (1 winnaar per categorie)	6	¥70,000 (€ 455,-)
Aanmoedigingsprijs van de Juryleden	3	¥50,000 (€ 325,-)
Prijs voor een Uitmuntende Prestatie (1 winnaar deelnemer overzee)	1	¥50,000 (€ 325,-)
Studentenprijs	1	¥50,000 (€ 325,-)
Sankei Living Newspaper Publishing Co.-prijs	2	¥50,000 (€ 325,-)
Prijs van Kledingontwerper Gakuin	1	¥50,000 (€ 325,-)
Japan Jewellery Designers Association Chairman's-prijs	1	¥50,000 (€ 325,-)
SIGNITY Japan-prijs	2	¥20,000 (€ 130,-)
SHUFU-TO-SEIKATSU SHA LTD.-prijs	1	¥20,000 (€ 130,-)
Japan Jewelry Craft School-prijs	1	¥20,000 (€ 130,-)
Patchwork Tsushin Co, Ltd.-prijs	1	¥20,000 (€ 130,-)
Bijutsu shuppan-sha Ltd.-prijs	1	¥20,000 (€ 130,-)
P Boutique-sha, Inc.-prijs	1	¥20,000 (€ 130,-)
Eervolle vermelding	enkele	Oorkonde

*Het is mogelijk dat er extra prijzen worden uitgereikt die hierboven nog niet vermeld zijn.
De prijzen worden uitgekeerd in euro's tegen de op dat moment geldende koers.

■ **JURYLEDEN**

Dhr. Minoru Miki	Voorzitter van de Japan Jewellery Designers Association Inc.
Mevr. Nobuko Ishikawa	Directeur van de Japan Jewellery Designers Association Inc.
Dhr. Toshihide Ueda	Directeur van de Japan Enameling Artists Association
Mevr. Toko Inomiya	Voorzitter van de Sugino Dress Maker Academy
Mevr. Kyoko Hashimoto	Directeur van de Japan Craft Design Association
Dhr. Hidekazu Yoshihara	Zilverkleikunstenaar

■ **PROCES VAN INSCHRIJVING**

Het is verplicht het inschrijfformulier volledig in te vullen en een wedstrijdlabel en naamkaartje te gebruiken. Volg de hieronder vermelde instructies om het formulier goed in te vullen en stuur het mee met uw inzending.

- 1) INSCHRIJFFORMULIER (Eén formulier per inzending. Kopieer het blanco formulier en vul het zo volledig mogelijk in. Maak voor uzelf een kopie van het ingevulde formulier).
- 2) WEDSTRIJD LABEL
- 3) NAAMKAARTJE (bevestig het naamkaartje aan uw inzending).

■ **ENTRY FEE** (non-refundable)

categorieën	Seriewerk	Geen extra kosten voor seriewerk. Let op: Indien meegedaan wordt aan 2 categorieën, zijn de kosten € 70,-.
Rings		€ 35,- (per categorie)
Accessories		
Coordinated Accessories		
Framed Decoration		
Object/ Decorative Ornament		
Silver Overlay		

Let op: U dient het inschrijfgeld voor de wedstrijd over te maken aan Art Clay Benelux te Uithoorn bankrekeningnummer 588267856 o.v.v. deelname wedstrijd Reizen. Aïda Chemicals (organisator van de wedstrijd accepteert geen individuele inschrijven en incasseert de inschrijfgelden alleen van officiële Art Clay Silver distributeurs).

■ **INLEVERDATUM voor de INZENDINGEN**

Stuur uw inzendingen met volledig ingevulde inschrijfformulieren in het Engels op aan Art Clay Benelux vóór 8 februari 2008.

***Inzendingen die na de sluitingsdatum binnenkomen worden niet geaccepteerd.**

<AANWIJZINGEN VOOR VERPAKKING EN VERZENDING>

- * Pak de inzendingen zo goed mogelijk in om beschadiging te voorkomen.
- * Als een inzending uit verschillende onderdelen bestaat (een serie), verpak dan elk onderdeel in een aparte doos.
- * De originele verpakking zal niet teruggestuurd worden. Uw werkstukken worden na de wedstrijd en de tentoonstelling wel geretourneerd.
- * stuur uw inzending aan Art Clay Benelux, Ondernemingsweg 53, 1422 DZ Uithoorn o.v.v. wedstrijd. Art Clay Benelux verzamelt de inzendingen en zal deze in 1 aangetekende zending per koerier naar Japan sturen.
- * Wij raden u aan uw inzending aangetekend te versturen.

■ **EERSTE SELECTIE**

Datum: 15 april 2008

De genomineerden voor de prijzen zullen geselecteerd worden en zullen worden geïntroduceerd in het wedstrijdprogramma.

■ **UITEINDELIJKE JURERING**

Datum: 16 april 2008

Prijswinnaars zullen uit de genomineerden van de Eerste Selectie worden gekozen. De winnaars worden direct na de jurering bekendgemaakt.

■ **TENTOONSTELLINGSSHEMA**

De data en de locatie van de tentoonstelling van de genomineerden zijn:

DATA: 25 juni tot en met 7 juli 2008 (* gesloten op 1 juli 2008)

LOCATIE: Het "National Art Centre" in Tokyo

■ **DE PRIJSUITREIKING**

Het tijdstip en de locatie van deze ceremonie worden op een later tijdstip bekendgemaakt.

■ **TERUGSTUREN INZENDINGEN**

Alle inzendingen zullen na **1 augustus 2008** worden teruggestuurd.

■ **AANSPRAKELIJKHEID**

Er zal heel voorzichtig met uw inzendingen worden omgegaan, ze worden aangetekend per koerier verstuurd en ze zullen met zorg worden opgeslagen. AIDA chemicals nog Art Clay Benelux kunnen echter aansprakelijk worden gesteld voor enige schade of vermissing. Zorgt u zelf voor de juiste verzekering wanneer dit nodig mocht zijn.

■ **PUBLICATIERECHTEN VAN INZENDINGEN**

Aan Art Clay Club Japan en AIDA Chemical Industries Co., Ltd. is het recht voorbehouden om de genomineerde inzendingen te fotograferen. De foto's mogen voor de beurscatalogus en/of voor andere gedrukte media gebruikt worden om publiciteit te genereren en voorlichting te geven.

■ **DISKWALIFICATIE**

Lees de regels alstublieft zorgvuldig door om diskwalificatie te voorkomen.

Alle deelnemers moeten:

- 1) het eens zijn met de regels van de wedstrijd.
- 2) een volledig ingevuld inschrijfformulier bijsluiten inclusief een wedstrijdlabel en naamkaartje.
- 3) het inschrijfgeld betalen.
- 4) voor de sluitingsdatum hebben ingeleverd.
- 5) hun inzending niet al eerder naar een wedstrijd hebben ingestuurd.
- 6) niet overduidelijk hebben laten inspireren door het werk van andere kunstenaars.

■ **DEZE WEDSTRIJD WORDT:**

Uitgeschreven door het comité van de Art Clay Silver contest 2008

ART CLAY CLUB, Japan; onderdeel van de JALD, "Gakushu Forum".

Gesteund door het Japanse Ministerie van Onderwijs, Cultuur, Sport, Wetenschap en Technologie en ART CLAY CLUB, Japan; onderdeel van de JALD, "Gakushu Forum".

Gesponsord door Sankei Living Newspaper Publishing Co. / SIGNITY Japan / SHUFU-TO-SEIKATSU SHA LTD. / Dressmaker Gakuin / Patchwork Tsushin Co, Ltd. / Bijyutu shuppan-sha Ltd. / Boutique-sha, Inc.

In samenwerking met Aida Chemical Industries Co., Ltd. / Coronet Co., Ltd. / Kumamoto prefecture-Amakusa pottery and chinaware association / Harajyuku Togasha / Japan Jewelry Craft School / Japan Jewellery Designers Association Inc.

CHECKLIST VOOR INZENDING

De volgende 3 zaken moeten met uw inzending worden meegestuurd om aan de wedstrijd te kunnen deelnemen. Lees alstublieft zorgvuldig de instructies hieronder.

1. Een volledig ingevuld inschrijfformulier 2. Een wedstrijdlabel 3. Een naamkaartje

< WEDSTRIJDLABEL >

- Als u meerdere inzendingen instuurt, maakt u voor elke inzending een apart wedstrijdlabel. (1 inzending is 1 label)
- Als u meerdere labels nodig heeft, maakt u een (aantal) kopie(ën).

VOORBEELD VAN INGEVULD WEDSTRIJDLABEL

2008 SILVER ACCESSORIES CONTEST ENTRY LABEL	
フリガナ 氏名	Name of applicant: <i>Mary Aida</i>
部門	Submission category: <i>Coordinated Accessories</i>
作品名	Title of submission: <i>Traveling the world</i>
Total # of piece(s) <u> 3 </u> pc(s)	

*Als uw inzending uit meer dan 2 stuks bestaat, noteer dan het totaal aantal stuks.

<NAAMKAARTJE>

- Voor elke inzending maakt u een apart naamkaartje.
- Bevestig het naamkaartje zorgvuldig aan uw inzending zoals u hieronder in de voorbeelden ziet.

VOORBEELD INGEVULD NAAMKAARTJE

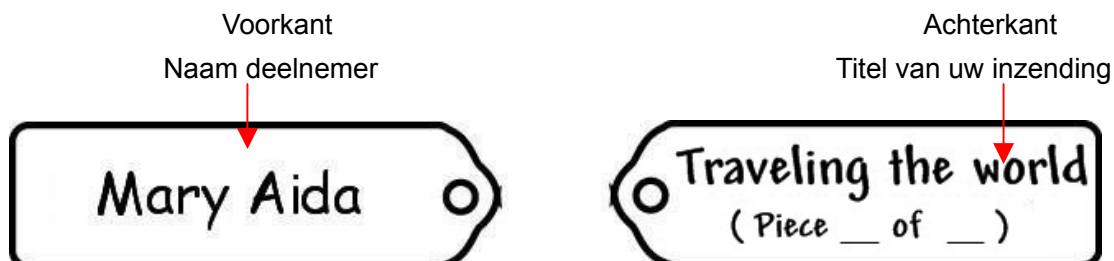

*Indien u meerder titel heeft, label dan elk stuk.

HANGER

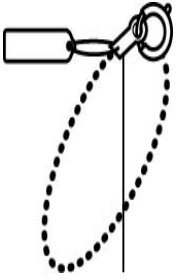

OORBELLEN

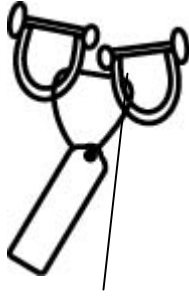

BROCHE

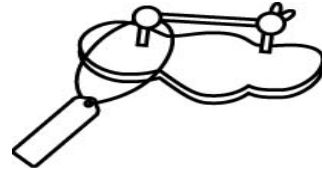

*Bevestig het naamkaartje aan de sluiting. *Gebruik 1 naamkaartje voor 2 oorbellen.

OPEN OORHANGERS



RING



<AFMETINGSBEPERKING>

Let op dat uw inzending binnen de gestelde afmetingen van een categorie valt.

RINGS/ACCESSORIES/COORDINATED ACCESSORIES

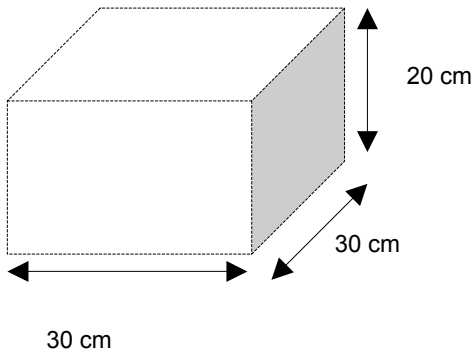

FRAMED DECORATION/OBJECT/CREATIVE ORNAMENT

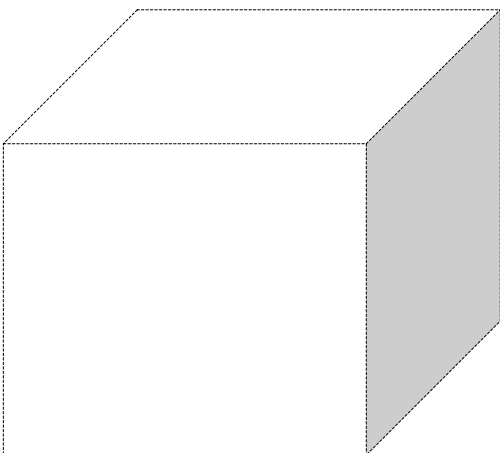

70 x 70 x 70cm.

2008 SILVER ACCESSORIES CONTEST

INSCHRIJFFORMULIER

*Vul aub 1 inschrijfformulier en 1 label per categorie in voor elke inzending.

** Vul dit formulier in met blokletters.

*** Vul het in het Engels in.

Naam deelnemer:		Kies een categorie: <input type="checkbox"/> Art Clay Silver instructeur <input type="checkbox"/> Kunstenaar/hobbyist	
Geslacht: <input type="checkbox"/> Vrouw <input type="checkbox"/> Man	Leeftijd:	Beroep:	
Adres:		Woonplaats:	
Provincie:	Postcode:	Land:	
E-mail:	Telefoon:	FAX:	
Titel van de inzending:		Geef aan of het om een seriewerk gaat: <input type="checkbox"/> Seriewerk (Bestaat uit ... onderdelen.)	
Submission categories: <input type="checkbox"/> Ring <input type="checkbox"/> Accessories <input type="checkbox"/> Coordinated Accessories <input type="checkbox"/> Framing Decoration <input type="checkbox"/> Object/Decorative Ornament <input type="checkbox"/> Silver Overlay		Item(s): <input type="checkbox"/> Ring <input type="checkbox"/> Hanger <input type="checkbox"/> Oorbellen <input type="checkbox"/> Ingelijste creatie <input type="checkbox"/> Anders	
Gebruikt materiaal: *Noemt u aub alle materialen.			
<input type="checkbox"/> Silver Clay *Inc. all types. <input type="checkbox"/> Enamel	<input type="checkbox"/> Shell	<input type="checkbox"/> Beads	
<input type="checkbox"/> Gold Clay *Inc. Gold Paste <input type="checkbox"/> Ceramic/Porcelain	()	<input type="checkbox"/> Wood	
<input type="checkbox"/> Metal besides Metal Clay <input type="checkbox"/> Natural Stone	()	<input type="checkbox"/> Gold Foil <input type="checkbox"/> Leather	
()	()	<input type="checkbox"/> Polymer Clay <input type="checkbox"/> Others	
<input type="checkbox"/> Glass	<input type="checkbox"/> Pearl	<input type="checkbox"/> Modeling Clay ()	
<input type="checkbox"/> Resin	()	() ()	
Boodschap van uw inzending: (Probeer de boodschap van uw inzending zo goed mogelijk te verwoorden. Let op: noteer uw boodschap in het Engels.)			
Inschrijf informatie: *Maak een tekening van uw inzending en geef aan wat de voorkant, achterkant, bovenkant, onderkant en linker- en rechterkant zijn). Als uw inzending uit meerdere onderdelen bestaat, zorg er dan voor dat ze genummerd zijn.			
		Afmeting: H: B: D: <input type="checkbox"/> cm	
		Gewicht: <input type="checkbox"/> gram	
		Waarde: USD <input type="checkbox"/> USD	
Voorwaarden van deelneming: Ik geef hierbij aan dat ik akkoord ga met alle regels en voorwaarden die aan de wedstrijd zijn verbonden. Ik verklaar dat ik Art Clay Club en AIDA Chemical Industries Co., Ltd. niet aansprakelijk zal stellen voor beschadigingen, diefstal of het zoek raken van mijn inzending. Daarnaast verklaar ik dat mij geadviseerd is zelf zorg te dragen voor een verzekering tegen deze risico's.			

**2008 SILVER ACCESSORIES CONTEST
ENTRY LABEL**

フリガナ 氏名 <i>Name of applicant:</i>	
部門 <i>Submission category:</i>	
作品名 <i>Title of submission:</i>	
Total # of piece(s) _____ pc(s)	

**2008 SILVER ACCESSORIES CONTEST
ENTRY LABEL**

フリガナ 氏名 <i>Name of applicant:</i>	
部門 <i>Submission category:</i>	
作品名 <i>Title of submission:</i>	
Total # of piece(s) _____ pc(s)	